

BAUBESCHREIBUNG

1. FASSADE

Auf dem vorhandenen Außengehäuse aus Thermo-Ton von 29 cm wird eine Kombination von zwei Arten von Oberflächen angewendet: Außenfarbe für hochwertige Fassaden und Auskleidung mit Natur-Kalkstein (piedra mallorquina) oder Kalkplatte Typ Levante.

2. ABDECKUNG

Das derzeitige Dach wird durch ein Flachdach ersetzt, das mit 6 cm extrudierten Polystyrol platten wasserdicht und wärme gedämmt ist. Mindestdicke, ausgeführt nach CTE (Technik Bau Code).

Die Dachterrasse wird durch den Naturstein (piedra caliza levante natural) gedeckt. Dieser Naturstein wird auf der Oberfläche weich abgeflacht bearbeitet, sodass ein gewisses Maß an Rutschfestigkeit erzielt wird. Des Weiteren wird eine hochwertige Imprägnierung durchgeführt.

3. Struktur

Die bestehende Struktur wird durch Stahlbetonsäulen und bidirektionales Schmieden gebildet. Die derzeitige Treppe besteht aus Stahlbeton, die durch eine andere Metallstruktur ersetzt wird. Die Tritte werden mit Eichenholzstufen natur belegt.

4. Partitionierung

Die Innenwände werden je nach den Bedürfnissen aus Keramikziegeln H16 oder H8 errichtet.

5. Schreinerarbeiten von innen

Eingangstür:

Sicherheitseingangstür aus satiniertem oder matt lackiertem Eichenholz. Bei der Wahl des Eigentums könnte diese Tür durch eine andere ersetzt werden. In beiden Fällen würde die Eingangstür durch eine Metallstruktur an der Fassade befestigt werden.

Innenschreinerarbeiten:

Alle Zimmertüren werden in glattem mattem oder satiniertem Eichenholz deckenhoch in einer Stärke von 60 mm montiert. Die Scharniere werden als innenliegende Einheiten montiert und mit stahlfarbenen Griffen ausgestattet. Die Ankleide sowie alle Einbau-Schränke werden in identischer Qualität individuell hergestellt.

6. Fenster

Es werden Aluminium-Fenster, der Marke SCHÜKO eingebaut. Die Rahmen in der SCHÜKO-Farbe "Zirkonium"

Es werden grosse Schiebeelemente, teilweise Schiebe/Hebeelemente und Fenster mit dreh/kip Mechanismus verbaut.

Die Verglasung besteht aus Doppelverglasung höchster Qualität mit Sonnen und Wärmeschutz.

Alle Fenster werden zusätzlich mit elektrischen Jalousien ausgestattet.

7. Bodenbelag

Der Boden wird durchgängig mit dem Naturstein (piedra caliza levante natural) gedeckt. Dieser Naturstein wird auf der Oberfläche weich abgeflacht bearbeitet, sodass ein gewisses Maß an Rutschfestigkeit erzielt wird. Des Weiteren wird eine hochwertige Imprägnierung durchgeführt.

8. Küche

Die STANDARD Küchenplanung ist mit einer LEICHT-MARKENKÜCHE ausgestattet. Budget gemäss Wohnungsdatenblatt. Bei der angegebenen Küche handelt es sich um eine Grifflose Variante des Küchenherstellers. Die Möbel sind mit einer

Supermattlackierung auf der Vorderseite versehen. Die Oberfläche ist mit Antifingerprinteffekt ausgestattet. Alle Schubladen und Auszüge verfügen über Dämpfung (Soft Close) beim schließen und sind mit Antirutschmatten ausgestattet.

Die vorgeschlagene Küche dient zu Illustrationszwecken. Folgende Geräte sind hier berücksichtigt:

- • 1 Backofen Miele
- • 1 Induktionskochfeld mit integriertem Abzug **Bora Classic**
- • 1 Kühlgerät 178cm mit PerfectFresh Zone und Eisfach Miele
- • 1 Geschirrspüler vollintegriert Miele
- • Arbeitsplatten Keramik Neolith 12-mm stark

Die Einteilung der Küche sowie Fronten, Arbeitsplatten und Geräte können selbstverständlich noch vom Kunden bestimmt werden und sind mit dem Architekten und dem zuständigen Küchenplaner zu besprechen.

Das Küchen-Studio verfügt über eine eigene Küchenplanung und ist gerne bereit spezielle Kundenwünsche umzusetzen und planerisch darzustellen.

9. BÄDER

Belüftung und Beleuchtung:

Alle Badezimmer haben Tageslicht durch Fenster oder Balkone. Sollte es jedoch technisch nicht möglich sein, ein Lüftungssystem zu installieren, das die Hygiene und Gesundheit desselben durch eine Zwangsbelüftung nach außen gewährleistet.

Sanitär:

Alle Toiletten und Waschbecken sind von der Firma Duravit.

Klempnerarbeiten:

Das Klempnersystem wird von Gladiator, Barbi oder ähnlichen Rohren entwickelt, die einen inneren Verstärkungsmantel haben.

Waschplatz DURAVIT LC # 233683 – LC 6241 – LC # 7381



Urinal Gäste WC DURAVIT Starck 1 #083532 mit Deckel #006591



WCs DURAVIT Me by Starck #252809 mit Deckel #002009



Duschtassen DURAVIT Stonetto



Badewanne Master DURAVIT exenta Cape Cod. #700330



WC Master DURAVIT SENSO WASH E #610200 mit Deckel #253759



Alle Armaturen werden mit der Marke GROHE bestückt und werden als Einbaueinheiten montiert.

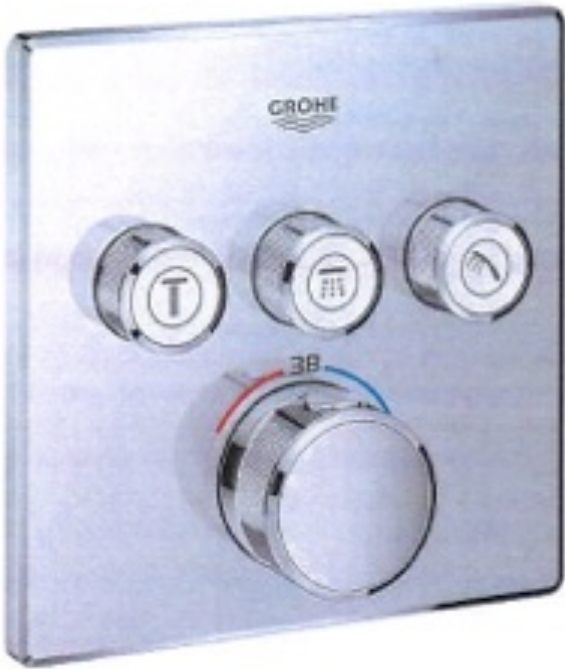
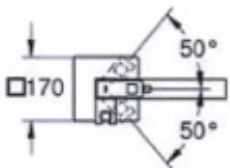
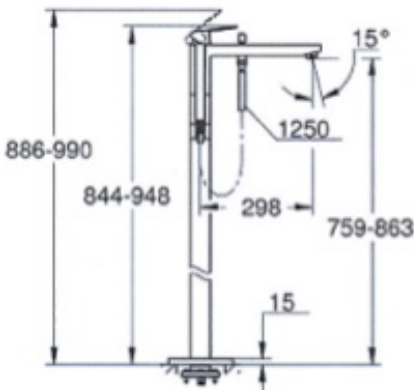



10. KLIMATISIERUNG

Es wird eine Fussbodenheizung im gesamten Haus eingebaut. Die Heizquelle besteht aus einer Kombination von einer Luft/Wärmepumpe der Marke DAIKIN in Verbindung mit Solaranlage, wodurch ebenfalls die Heisswasserversorgung des gesamten Hauses sichergestellt wird

Ebenfalls wird im gesamten Haus eine Klimaanlage warm/kalt der Marke Daikin eingebaut und in die Decken integriert wird (Vancoil)

11. ELEKTRIZITÄT UND HAUSAUTOMATION

Es ist geplant, einen technischen Raum zu installieren, der alle Einrichtungen zentralisiert.

Die Druckknöpfe und Stecker werden von der Marke Simon Serie 100 sein.

Die Smarthomeausstattung besteht aus der Steuerung der Klimaanlage, der Beleuchtung, der Jalousien, des Alarms und der Kameras des Hauses mittels an verschiedenen Punkten des Hauses angebrachter Bildschirme.

Das Haus wird über mobile Endgeräte, aus der Ferne steuerbar sein.

Die Telekommunikation wird mittels RJ45 / RJ11-Buchsen für die interne Netzwerkinstallation gelöst.

12. SALZPOOL

Der Pool wird die Form haben, die durch das Projekt markiert ist und aus hochwertigen Materialien hergestellt wurde.

